



# DEUTSCH

*Sehr geehrter Kunde,*

Wir freuen uns, dass Sie sich für die Reinigung Ihres Schwimmbeckens für den Mirage entschieden haben. Wir hoffen, dass Ihnen Ihr neuer Mirage die Reinigung Ihres Schwimmbeckens für viele Jahre erleichtern wird. Lesen Sie bitte vor der Inbetriebnahme des Mirage diese Bedienungsanleitung sorgfältig durch. Nochmals vielen Dank, dass Sie sich für den Mirage entschieden haben.

## WICHTIG

**VORSICHT:** Das Gerät niemals einschalten, bevor es sich völlig unter der Wasseroberfläche befindet. Die Inbetriebnahme des Schwimmbeckenreinigers im Trockenen führt unverzüglich zu schweren Schäden und einem Verlust jeglichen Garantieanspruchs.

Dieses Reinigungssystem besitzt einen internen Timer, der das Gerät im Schwimmbecken nach etwa 3 Betriebsstunden automatisch abschaltet. Der Schalter am Transformator leuchtet jedoch weiter auf und bleibt auf der Stellung „ON“ (EIN). Um das Gerät für eine weitere Reinigung wieder einzuschalten, den Transformator auf „OFF“ (AUS) stellen, 45 Sekunden warten und wieder einschalten.

Nach dem Reinigungsvorgang sollte das Gerät für 15 bis 20 Minuten im Schwimmbecken gelassen werden. Dadurch wird der Motor entsprechend abgekühlt. Das Gerät jedoch nicht ständig im Schwimmbecken lassen. Nicht vergessen: Vor dem Herausnehmen des Geräts aus dem Wasser, muss der Transformator auf „OFF“ gestellt und das Kabel aus der Steckdose gezogen werden.



**WARNUNG: Ihr Mirage darf nicht verwendet werden, wenn sich Personen im Schwimmbecken befinden.**

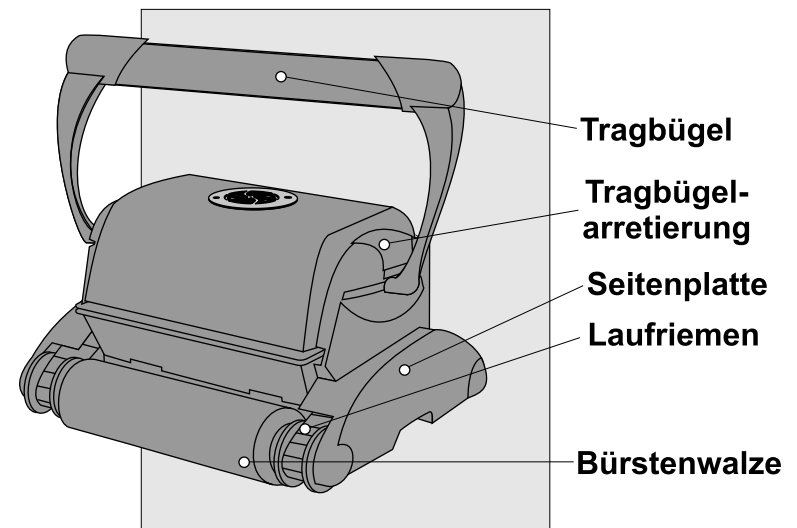

# Bedienung des Schwimmbeckenreinigers Mirage

Ihr neuer automatischer Schwimmbeckenreiniger besteht aus:

- A.** Mirage mit Schwimmkabel.
- B.** Transformator. Das Gerät läuft mit Niederspannung.
- C.** Transportwagen (Option).

**Bitte lesen Sie diese Anleitung vor der Inbetriebnahme Ihres Mirage vollständig durch.**

**A.** Den Transformator mindestens 3 Meter vom Schwimmbecken entfernt aufstellen (1).

**B.** Das Kabel ausrollen (1a).

**C.** Für den ordnungsgemässen Betrieb muss der Bügel diagonal über dem Gehäuse fixiert werden. Auf den Sperrmechanismus drücken und den Bügel bis zum vorletzten Schlitz schieben. Danach den Sperrmechanismus loslassen. Denselben Vorgang auf der anderen Seite des Geräts wiederholen. Der Bügel muss diagonal fixiert werden. (2a, 2b).

**D.** Das Gerät ins Wasser halten und hin- und herbewegen, damit die Luft aus dem Gehäuse entweichen kann. Danach den Reiniger auf den Boden des Beckens sinken lassen und das Kabel so gleichmässig wie möglich auf der Wasseroberfläche auslegen (3).

**E.** Das Kabel in den Transformator einstecken. Sicherstellen, dass der Stecker mit Sicherheitsstift richtig in die Steckdose des Transformators gesteckt wird (1b).

**F.** Den Transformator an eine geerdete Stromquelle anschliessen (FI-Schutzschalter) (1c). Den Transformator auf „ON“ (EIN) stellen. Der Schalter leuchtet auf und zeigt an, dass das System eingeschaltet ist. Nun nimmt der Reiniger den Betrieb auf.



**WARNUNG:** Aus Sicherheitsgründen muss ein Fehlerstromschutzschalter (FI) installiert sein.

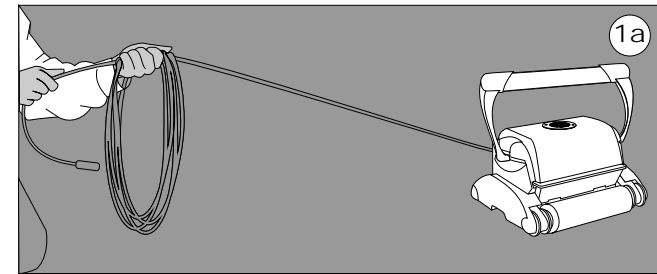

Tragbügel-  
arretierung

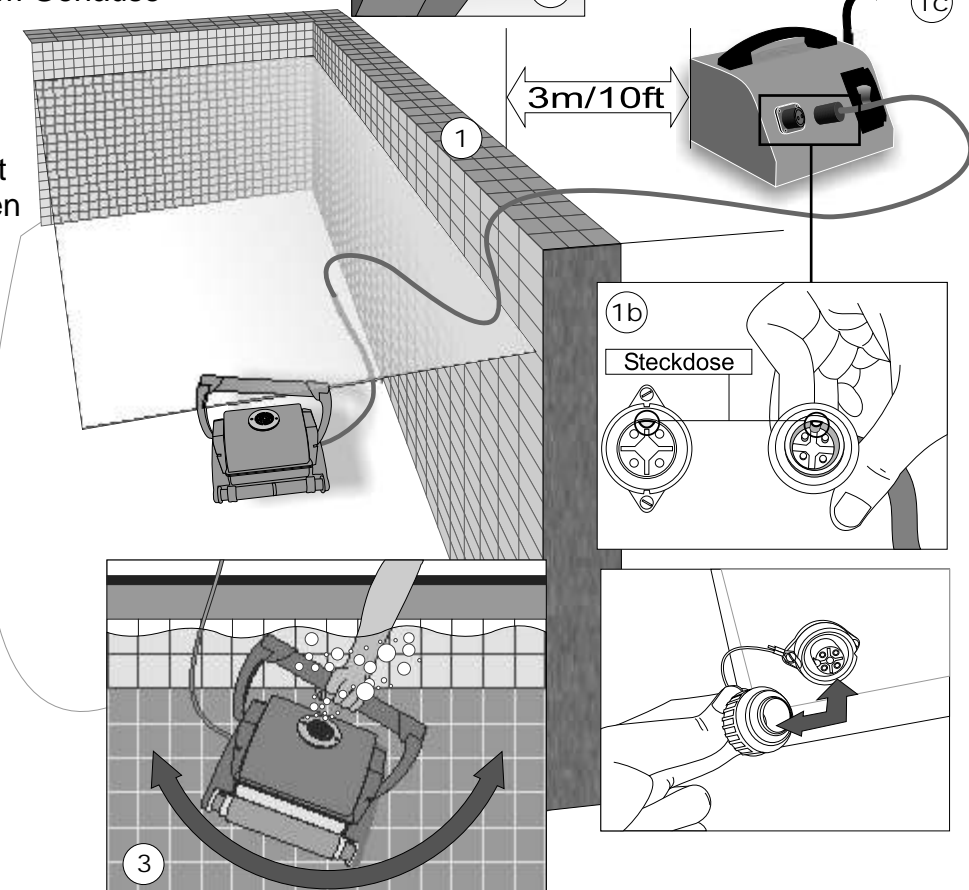
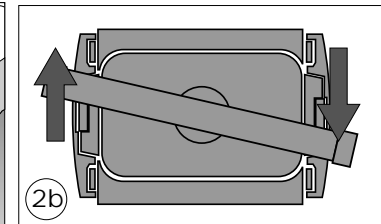
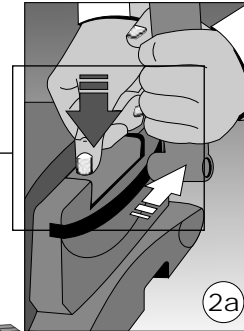

# Wartung und Einstellung des Schwimmbckenreinigers Mirage

## DEN FILTERSACK NACH JEDEM REINIGUNGSZYKLUS SÄUBERN

- a. Den Transformator vom Stromnetz trennen
- b. Falls sich das Gerät im Schwimmbcken befindet, muss es vorsichtig am Kabel herangezogen werden, bis der Bügel in Reichweite ist. Das Gerät am Bügel (nicht am Kabel) aus dem Wasser heben und das Wasser ablaufen lassen.
- c. Das Gerät auf den Kopf stellen, die Klemmverschlüsse öffnen und die Bodenabdeckung entfernen (4a, 4b, 4c, 4d).
- d. Den Filtersack von den Tragbügeln nehmen, die Innenseite nach aussen stülpen und den Schmutz mit einem Gartenschlauch oder in einem Waschbecken abspülen. Den Filtersack solange vorsichtig zusammendrücken, bis das austretende Spülwasser sauber ist. Falls notwendig, den Filtersack in der Waschmaschine mit kaltem Wasser im Schongang OHNE WASCHMITTEL waschen (5).
- e. Den Filtersack wieder zurückstülpen, so dass die feine Seite des Filtersacks innen ist und wieder über die Tragbügeln stülpen. Die **Etikette** des Filtersacks muss sich in der Mitte einer Längsseite der Bodenabdeckung befinden.
- f. Die Bodenabdeckung wieder am Gehäuse anbringen, indem diese vorsichtig heruntergedrückt wird, bis die vier Klemmen einschnappen.

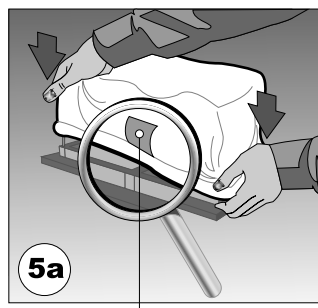
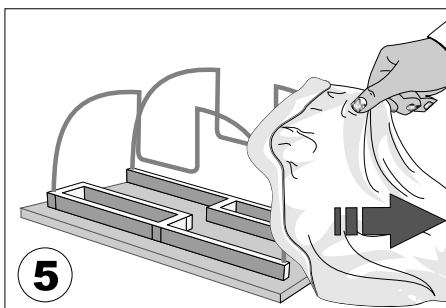
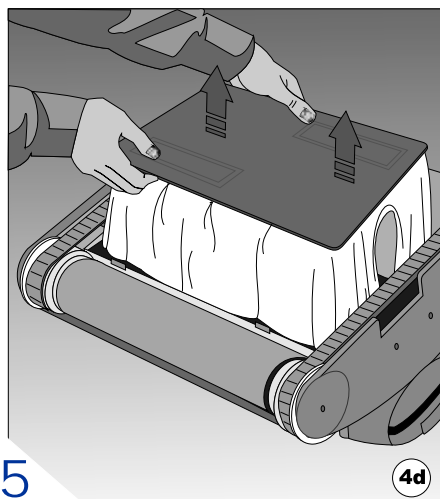
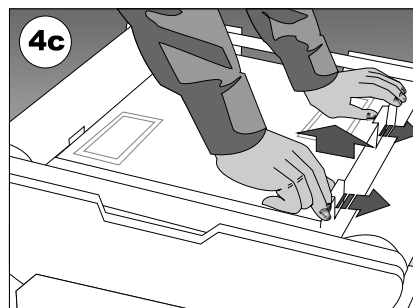
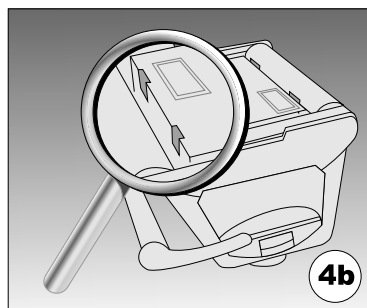
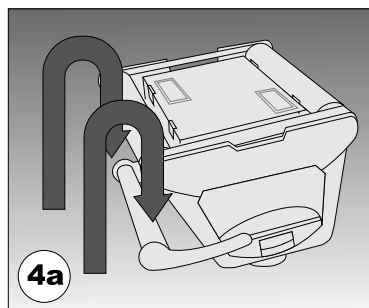

Etikette



## Wichtige Hinweise

- Schalten Sie den Transformator jedesmal aus und trennen Sie ihn vom Netz, wenn Sie Ihren Reiniger aus dem Wasser nehmen.
- Reinigen Sie den Filterbeutel nach jedem Reinigungszyklus.
- Wechseln Sie die diagonale Stellung des Handgriffs nach jedem Reinigungszyklus, um ein Verdrehen des Schwimmkabels zu verhindern.
- Lösen Sie etwaige Verdrehungen im Schwimmkabel von Zeit zu Zeit mit dem E-Z-Swivel.
- Ersetzen Sie abgenutzte Reinigungsbürsten um eine einwandfreie Reinigungsleitung zu ermöglichen.
- Achten Sie darauf, dass sich der Reiniger von selbst an der Wand ausrichtet. Der Handgriff des Reinigers muss parallel zur Wasserlinie stehen, sobald der Reiniger die Wasseroberfläche erreicht.
- Bewahren Sie die Lieferverpackung Ihres Reinigers auf, um ihn während längerer Perioden des Nichtgebrauchs sicher aufzubewahren oder ihn sicher zu Ihrem Händler schicken zu können, wenn ein Service notwendig sein sollte.
- Bewahren Sie den Reiniger, das Schwimmkabel, den Transformator und die Fernbedienung während der Reinigungsaison auf dem Caddy auf.
- Lassen Sie Ihren Reiniger nach jedem Reinigungszyklus für etwa 15 bis 20 Minuten im Wasser.
- Setzen Sie Ihren Reiniger niemals längere Zeit dem Sonnenlicht aus.**
- Setzen Sie vor allem nie den Transformator dem Sonnenlicht aus und setzen Sie ihn niemals Regen aus.**
- Gelegentlich sollten Sie Ihren Reiniger mit frischem klarem Wasser abspülen. Das verlängert die Lebensdauer der Antriebsriemen, der Antriebsräder und der Reinigungsbürsten.

## Antriebsriemen auswechseln

Die sich hinter der Seitenabdeckung befindlichen Antriebsriemen denen sich mit der Zeit langsam aus. In diesem Fall müssen diese Riemen ausgewechselt werden, damit die optimale Leistung Ihres Mirage gewährleistet werden kann.

- a) Das Gerät auf den Kopf stellen und die Bodenabdeckung entfernen (Abb. 4a, 4b, 4c, 4d).
- b) Auf der Innenseite des Gehäuses, seitlich des Antriebsmotors, befinden sich vier Schrauben zur Fixierung der Seitenabdeckung (Abb. 7a).
- c) Diese vier Schrauben und die Seitenabdeckung entfernen. (Abb. 7a, 7b).
- d) Den Laufriemen entfernen. Vor der Entfernung der Antriebsriemen, sich unbedingt deren ursprüngliche Position für die Wiedermontage merken (Abb. 7c).
- e) Die alten Antriebsriemen entfernen und durch die neuen Riemen ersetzen. Für den Zusammenbau Schritte a) bis d) in umgekehrter Reihenfolge durchführen.

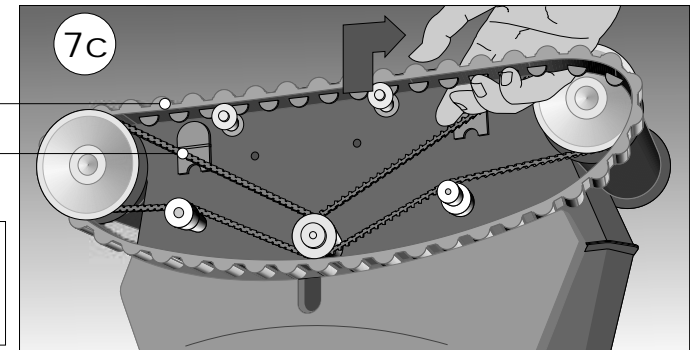
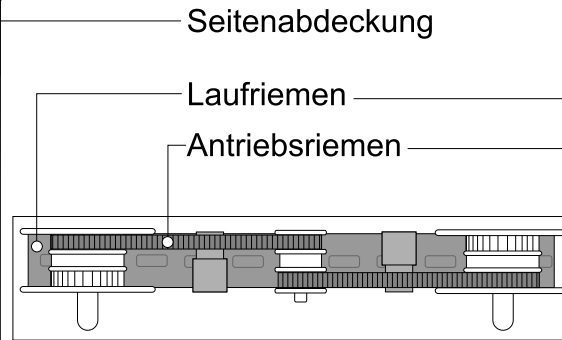
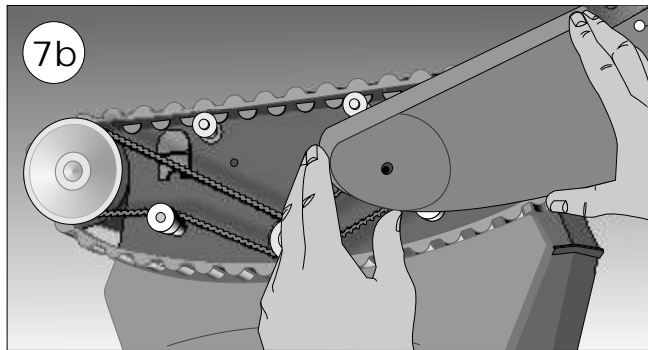
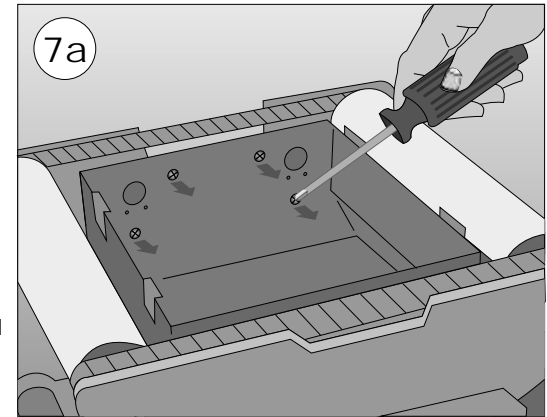

## Bürsten auswechseln

Je nach Häufigkeit der Benutzung Ihres Mirage, müssen die abgenutzten Bürsten ausgewechselt werden. Verschlissene Bürsten beeinträchtigen die Reinigungsfunktion, das Klettern der Wände und die allgemeine Leistung des Mirage.

### - Auswechseln der PVA-Bürsten (Spezialbürste für Fliesen-, bzw. Keramikbecken):

- a. Die vier Schrauben von einer der beiden Seitenabdeckungen lösen und die Abdeckung entfernen (Abb. 7a).
- b. Nach dem Abnehmen der Seitenabdeckung das Lagerrohr aus der Maschine herausnehmen.
- c. Die Rohrkappe abnehmen und die abgenutzte PVA-Bürste herausziehen (Abb. 8a).
- d. Die neue PVA-Bürste auf das sechseckige Rohr ziehen und dieses wieder mit der Rohrkappe verschliessen.
- e. Das Lagerrohr wieder einsetzen und die Seitenabdeckung mit den vier Schrauben befestigen.

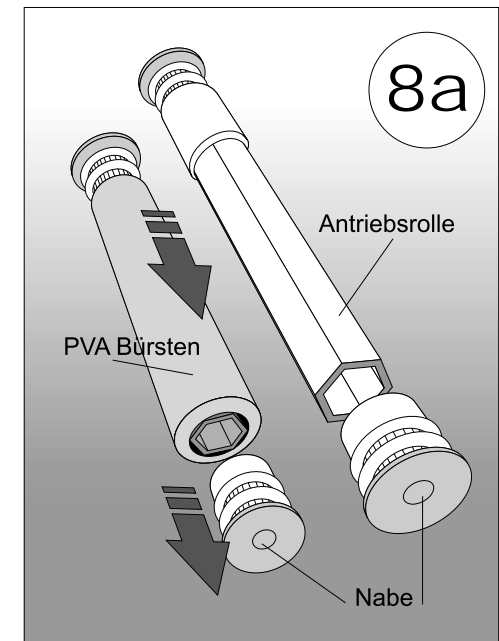

# Modell mit Fernbedienung

Einsatz der Fernbedienung und Auswahl der Reinigungsprogramme

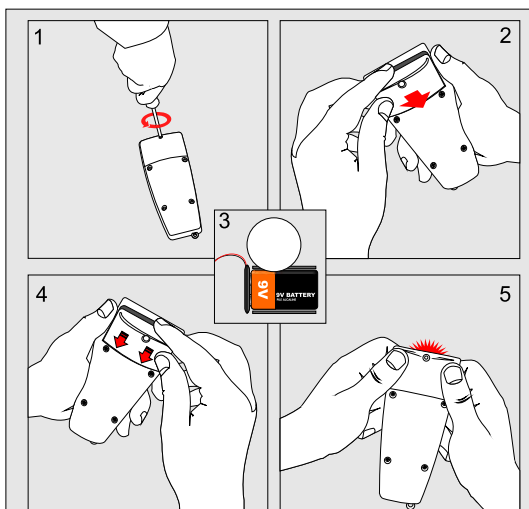
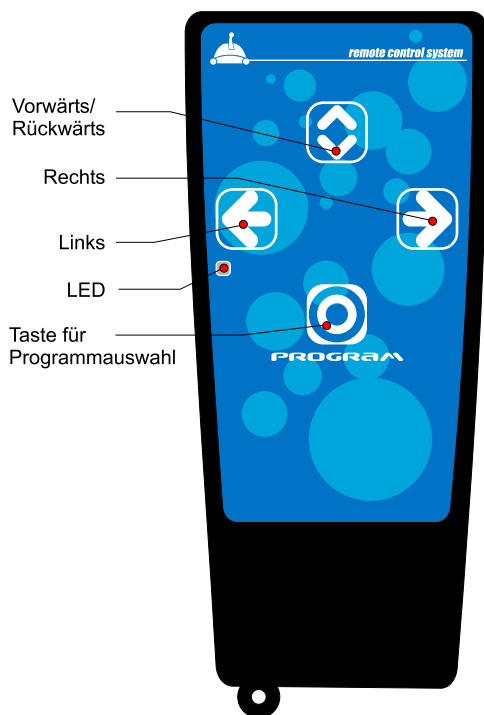

## WECHSELN DER BATTERIE

1. Entfernen Sie die Sicherungsschraube auf der Oberseite des Gehäuses (siehe Bild 1).
2. Heben Sie den Deckel des Batteriefachs an und ziehen Sie ihn dann nach oben (siehe Bild 2).
3. Tauschen Sie nun die verbrauchte Batterie (handelsübliche 9V

- Blockbatterie) gegen eine neue. Bitte achten Sie beim Einlegen der neuen Batterie auf die richtige Polarität (siehe Bild 3).
4. Legen Sie den Deckel des Batteriefachs unten in die beiden Schlitze ein (siehe Bild 3).
5. Drücken Sie den Deckel nieder, bis er im Gehäuse einrastet (siehe Bild 5).
6. Drehen Sie die Sicherungsschraube auf der Oberseite des Gehäuses wieder ein.

# Transformator der Ausführung mit Fernbedienung

Um das Schwimmkabel mit den Transformator zu verbinden gehen Sie wie folgt vor: Bringen Sie die Nuten und Federn des Steckers des Schwimmkabels und der Buchse des Transformators in Deckung, stecken den Stecker ein und sichern Sie ihn durch Verdrehen nach rechts (Details siehe Schritte 1 bis 5 auf der vorgehenden Seite). Verbinden Sie den Transformator mit einer geerdeten und abgesicherten Steckdose. Stellen Sie sicher, dass die Steckdose geerdet ist (siehe Bild 1c). Schalten Sie die Fernbedienung auf „ON“. Der Schalter leuchtet nun auf, um anzuzeigen, dass der Reiniger eingeschaltet ist und den Reinigungsbetrieb aufnimmt. Sie können den Schalter jederzeit in der anderen Richtung auf „OFF“ stellen um den Reiniger auszuschalten. Das Licht wird dann erlöschen.

## WARNING:

Die Steckdose muß über einen Fehlerstromschutzschalter (FI) abgesichert sein um jeglichen elektrischen Einfluß auszuschließen!

Bitte warten Sie nach dem Ausschalten etwa 45 Sekunden mit einem erneuten Einschalten des Transformators.

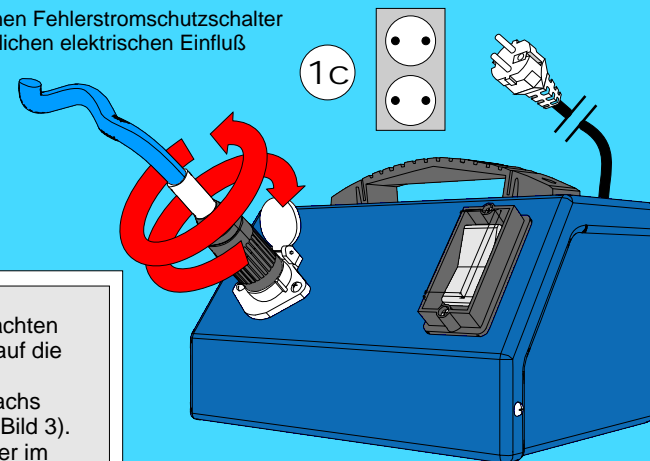

Der Mirage Plus Modell ist mit einer Fernbedienung ausgerüstet, die eine Steuerung des Reinigers in jede Richtung ermöglicht. Damit kann das Gerät direkt zu Bereichen gelenkt werden, die zusätzliche Reinigung erfordern bzw. für eine Kurzreinigung eingesetzt werden. Wenn die Taste „Links“ bzw. „Rechts“ gedrückt wird, dreht sich das Gerät solange in die jeweilige Richtung, bis die Taste losgelassen wird. Nach dem Loslassen der Taste wird der Reiniger dann in die Richtung fahren, die Sie ihm vorgegeben haben. Das Drücken der „Vorwärts/Rückwärts“ Taste bewirkt ein Änderung der Laufrichtung, sobald Sie die Taste loslassen.

## Reinigungsvarianten

Das Mirage Plus Modell hat ein Reinigungsprogramm mit zwei Wahlmöglichkeiten:

**Option 1:** Standardmodus Reinigt nur den Boden des Beckens

**Option 2:** Spezialmodus Reinigt den Boden und die Wände des Beckens.

Jeder Mirage Plus wird mit dem Standardmodus ab Werk geliefert. Um vom Standardmodus in den Spezialmodus umzuschalten, einfach die Taste „Program“ drücken. Das Gerät wird die Richtung ändern, um die Programmänderung visuell anzuzeigen. Um die Programmänderung anzuzeigen wird der Reiniger beim nächsten Wandkontakt bis an die Wasserlinie klettern und im folgenden Reinigungsverlauf Boden und Wände reinigen. Der Reinigungsmodus kann nur geändert werden, wenn sich das Gerät auf dem Boden, nicht aber an den Wänden des Beckens befindet.

**BITTE BEACHTEN:** Wenn der Transformator ausgeschaltet wird, kehrt das Gerät automatisch in den Standardmodus (nur Bodenreinigung) zurück.

## WICHTIG:

Bitte bewahren Sie Ihren Schwimmbeckenreiniger sorgfältig bei einer Temperatur zwischen 10°C und 40°C auf. Dies schützt den Motor, den Kunststoff und die Dichtungen. Eine Missachtung führt zum Verlust des Garantieanspruchs.

# Kabelflege

Nach einiger Zeit, könnte sich das Schwimmkabel möglicherweise verdrehen. Um das Kabel wieder in den ursprünglichen Zustand zu bringen, einfach den Griff auf der Oberseite des Reinigers in der entgegengesetzten Diagonalrichtung fixieren. Das Gerät dreht sich nun in die andere Richtung und das Kabel wird wieder gerade gerichtet. Das Kabel regelmässig auf Beschädigungen überprüfen.

Sollte das Problem wiederholt auftreten, verwenden Sie die E-Z Swivel Vorrichtung. Wenn Ihr Reiniger nicht mit einer E-Z Swivel Vorrichtung ausgestattet ist, kann diese gemäss den E-Z Swivel Installations- und Betriebsanleitungen installiert werden.

# Mirage-Transportwagen

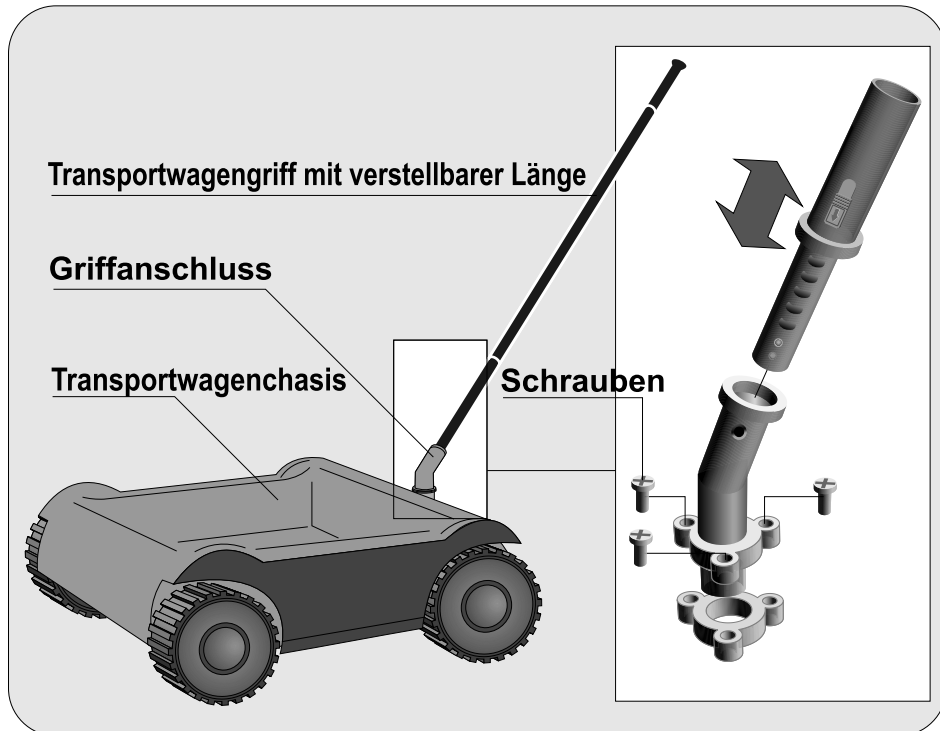

# E-Z SWIVEL INSTALLATIONS UND BETRIEBSANLEITUNGEN

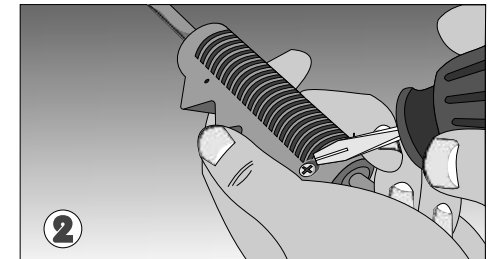
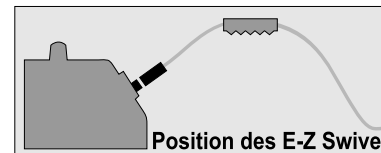
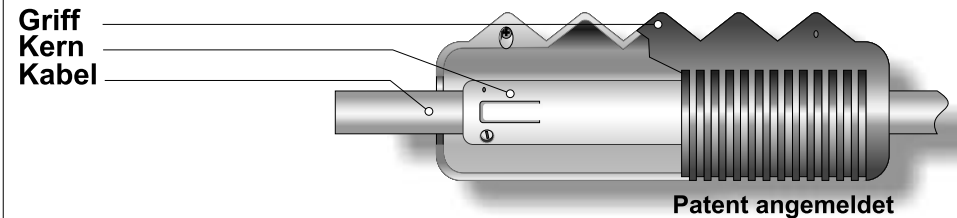

Die beiden Teile des Griffs mit zwei Schrauben auf der Oberseite des Kerns anbringen.

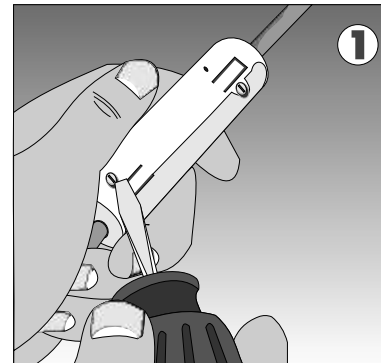

Die beiden Teile des Kerns mit den 4 Schrauben um das Kabel herum zusammenfügen.

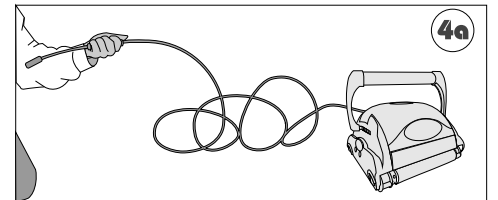

Den Reiniger auf den Boden stellen und das Kabel aus dem Transformator herausziehen. Mit einer Hand den E-Z Swivel halten (siehe Foto 3), vom Reiniger weggehen und das Kabel auf seine volle Länge ausrollen.

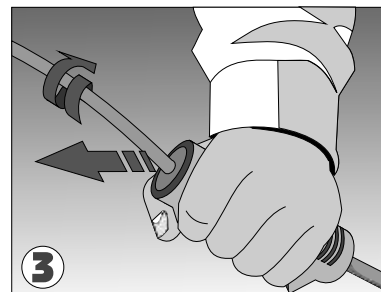

E-Z Swivel mit einer Hand festhalten.

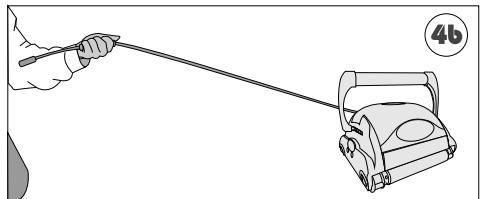

Der Kern wird sich im Griff drehen und auf diese Weise das Kabel wieder ausrichten.